

Departamento de Conservação e Gestão Operacional

<b>Despacho:</b> De acordo, ao Sr. Presidente.  Vereador	<b>Despacho:</b> De acordo, à Reunião de Câmara.  Presidente
<b>Parecer:</b> De acordo.  Diretor de Departamento	

**INFORMAÇÃO**

**Data:** 30.03.2023

**Assunto:** **T - 60/2022 – REQUALIFICAÇÃO DE DIVERSOS PARQUES INFANTIS NO MUNICÍPIO DE LEIRIA - TRABALHOS COMPLEMENTARES E TRABALHOS A MENOS**

**1. Objeto**

T - 60/2022 – REQUALIFICAÇÃO DE DIVERSOS PARQUES INFANTIS NO MUNICÍPIO DE LEIRIA - Trabalhos complementares ao abrigo do artigo 370.º do CCP, na redação promovida pela Lei 30/2021, de 21 de maio.

**2. Histórico**

O procedimento de Concurso Público n.º **58/2022/DICP** teve o seu início através da Deliberação de Câmara de 04/10/2022, tendo sido a obra adjudicada à empresa **ESPAÇO GENIAL – Construção Civil e Obras Pública, S.A**, pelo valor de **316.227,85 €** (trezentos e dezasseis mil duzentos e vinte e sete euros e oitenta e cinco cêntimos), acrescido de IVA à taxa legal em vigor (contrato n.º **13/2023**, de 19 de janeiro).

A consignação ocorreu a 17.02.2023, sendo a data de conclusão da obra a 16.08.2023.

**3. Enquadramento legal e análise técnica**

Ao procedimento aplica-se o CCP – Decreto Lei n.º 18/2008, de 29 de janeiro, na redação promovida pelo Decreto-Lei n.º 111-B/2017, de 31 de agosto, modificado pela Lei n.º 30/2021, de 20 de junho de 2021.

**3.1. Parque infantil dos Capuchos**

**3.1.1. Equipamento Multifuncional da Carmo, existente (ref 1120)**

- O empreiteiro durante a fase de reclamação sobre a existência de erros ou omissões detetáveis durante a execução do contrato referiu a 02/03/2023:

*“(…) Após vistoria técnica da nossa equipa e dada a a experiência e especialização (...) vimos apresentar as seguintes sugestões:*

*- O equipamento infantil combinado da marca Carmo, que consta no caderno de encargos no artigo 5.5.5, apresenta diversas inconformidades nomeadamente ao nível de aberturas nos painéis, deformações de elementos metálicos, varão de emergência, empobrecimento da madeira nos prumos estruturais, e aberturas laterais na saída do escorrega que se encontram em inconformidade com as normas em vigor EN1176/77. O custo destas correções para a manutenção corretiva do equipamento, seria na verdade, superior ao custo de uma manutenção preventiva conforme indicado no artigo 5.5.5. Por esta razão apresentamos uma proposta baseada no custo / benefício com a instalação de um equipamento novo, certificado e em conformidade com as necessidades do espaço de jogo e recreio. (...)”*

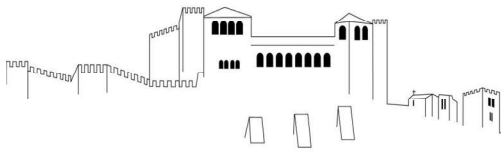

## Departamento de Conservação e Gestão Operacional



Imagem 1 – Equipamento existente, que não cumpre

- Da análise dos diversos equipamentos apresentados para a substituição do existente, foi escolhido o equipamento 093-04-23, por se enquadrar com as funções do existente. A solução teve parecer favorável do projetista.



Imagem 2 – Equipamento aprovado e a propor

### 3.1.2. Pavimento

- O empreiteiro durante a fase de reclamação sobre a existência de erros ou omissões detetáveis durante a execução do contrato referiu a 02/03/2023:

*“(…) É também sugerido, a alteração da solução de aplicação de pavimento insitu de borracha no artigo do mapa de quantidades 5.3.1, pelo prolongamento da caixa de areia existente em toda a área de implantação do espaço de jogo e recreio como superfície de impacto. Esta solução tem como objetivo, uniformizar o pavimento de segurança simplificando os processos de manutenção futuros, e evitar a mistura de grãos de areia no piso de borracha que resultam na perda do processo de absorção de impacto da própria borracha. (...)”*

- Desta alteração, resultará a realização de trabalhos a menos no pavimento de borracha, e implicará o aumento das quantidades previstas de areão.

## 3.2. Parque infantil do Telheiro

### 3.2.1. Pavimento zona de jogo

- Durante a execução dos trabalhos de construção civil constata-se que na zona onde está previsto a instalação da tabela de basquetebol, a área de jogo está com depósito de água que neste momento não tem forma de escoamento devido à cota do pavimento estar mais baixa do que os passeios.

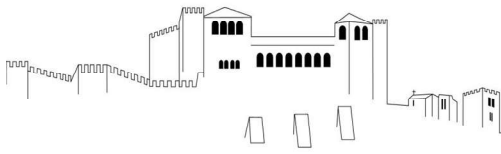

Departamento de Conservação e Gestão Operacional



Imagem 3,4,5 – Estado do pavimento da zona de jogo

- Por outro lado, verifica-se que a zona em questão, e após consulta do SIG Municipal, e Carta Geológica de Portugal 23-C (Leiria), a zona está enquadrada no Pliocénico, com formações pertencentes ao Grupo de Barracão: areias, cascalheiras e argilas. Sendo que o local é predominantemente constituído por material argiloso (areias argilosas).



Imagem 6 – Mapa físico – localização geológica, retirado da Intranet

### 3.3 Trabalhos complementares

#### 3.3.1 Parque Infantil dos Capuchos – equipamento Multifuncional da Carmo

- **Facto** – Durante a vistoria técnica da equipa experiente e especializada, com vista à identificação dos trabalhos destinados à reparação do mesmo, verificou-se que o equipamento apresenta um conjunto de inconformidades, e tais reparações não estão contempladas no artigo 5.5.5, logo não se encontram previstas.

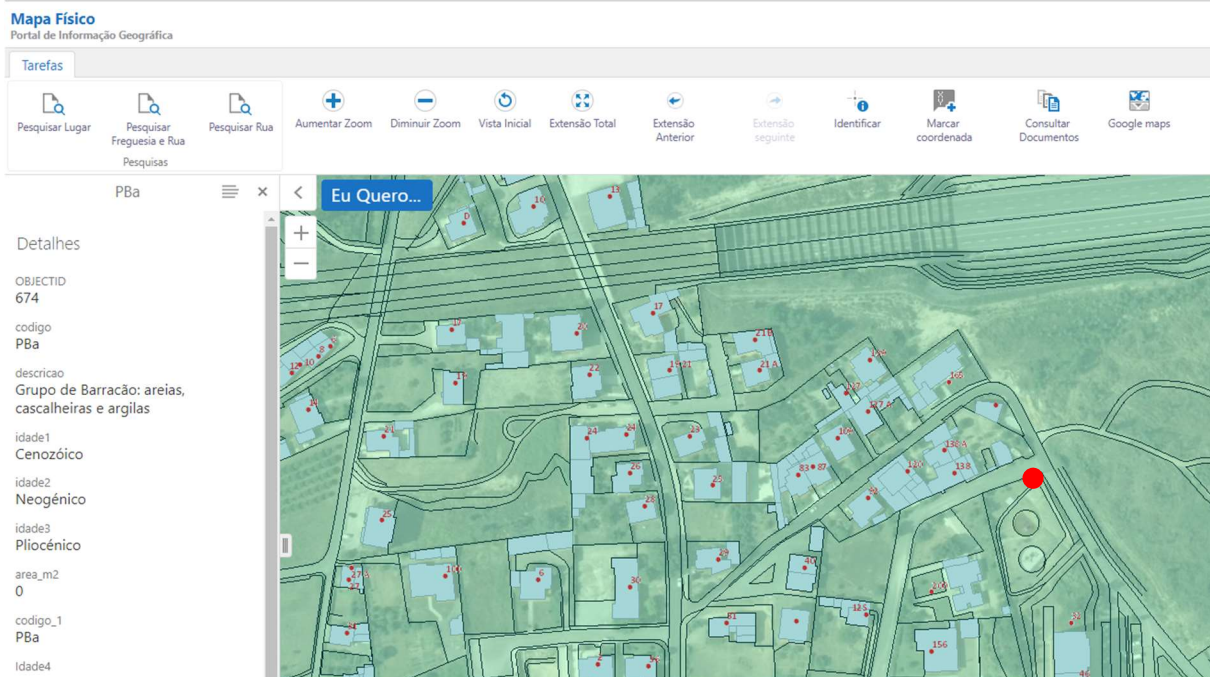
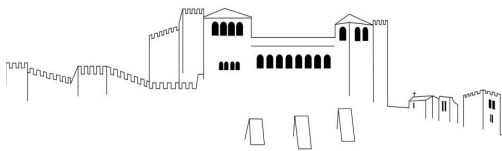

---

## Departamento de Conservação e Gestão Operacional

---

- **Causa** – Alteração dos pressupostos iniciais.
- **Resolução proposta** – substituir o equipamento proposto
- **Preço:** Os trabalhos a considerar serão por preços acordados, correspondem a preços correntes para este tipo de trabalho. Artigos novos – *“Remoção do Equipamento existente REF: 1120, incluindo transporte a vazadouro e demolição das sapatas de fixação.; Demolição da base de betão existente na zona da rede, incluindo transporte a vazadouro. Remoção da guia em postes torneados na zona da rede. Fornecimento e aplicação de AF005 - COMBINADO (4-14 anos / 24 utilizadores), incluindo execução de maciços para fixação.”* Junta-se mapa de quantidade de Trabalhos complementares (preços acordados). E trabalhos a menos referentes ao artigo 5.5.5, valor de €1.600,00.
- **Valor dos trabalhos complementares: 18.499,00 €** (dezoito mil quatrocentos e noventa e nove euros).

### 3.3.2 Pavimento

- **Facto** – Durante vistoria técnica da equipa experiente e especializada, foi sugerido a alteração do pavimento in situ de borracha, pelo prolongamento da caixa de areia existente em toda a área de implantação no espaço de jogo e recreio como superfície de impacto. Esta alteração visa uniformizar o pavimento de segurança, simplificando os processos de manutenção futuros. Ao uniformizar o tipo de pavimento, evita-se a mistura de grãos de areia no pavimento de borracha, o que irá implicar a degradação de tal pavimento, que irá perder a sua função com a ação do tempo.
- **Causa** – Alteração dos pressupostos iniciais.
- **Resolução proposta** – Aumentar as quantidades inicialmente previstas do areão em suprimento do pavimento in situ de borracha.
- **Preço:** Os trabalhos a considerar serão por preços contratuais e corresponde ao artigo do mapa de quantidades: 5.3.2 e trabalhos a menos que corresponde ao artigo 5.3.1. Junta-se mapa de quantidade de Trabalhos complementares e trabalhos a menos.
- **Valor do trabalho complementar: 2.370,00 €** (dois mil trezentos e setenta euros).

### 3.3.3 Parque Infantil do Telheiro

- **Facto** – O empreiteiro durante a fase de reclamação sobre a existência de erros ou omissões detetáveis durante a execução do contrato referiu que: *“Após análise no local, na zona onde está previsto a instalação da tabela de basquetebol, a área de jogo está com depósito de água que neste momento não tem forma de escoamento devido à cota do pavimento estar mais baixa do que os passeios.”* Em observação do local verifica-se que o passeio e a zona de jogo se encontram em cotas que não permitem o escoamento das águas, por outro lado, as características do solo existente, não permitem uma adequada infiltração das águas, o que contribuindo para a acumulação das mesmas.
- **Causa** – As cotas do passeio e da zona de jogo, e características do solo e excesso de água.
- **Resolução proposta** – realização de um colchão drenante e execução de grelhas (e o respetivo levantamento e reposição de pavimento), encaminhamento das águas para o coletor próximo e subida do passeio e fornecimento e assentamento de blocos pré-fabricados (nesse local atualmente não existe pavimento).
- **Preço** – Os trabalhos a considerar serão por preços contratuais, e correspondem aos artigos do mapa de quantidades: 6.4.5, 6.9.2, 6.9.5, 6.4.5. Os trabalhos a considerar serão por preços acordados, correspondem a preços correntes para este tipo de trabalho. Artigos novos – *“Fornecimento, aplicação e compactação com brita n.º 1 (0,5cm de espessura média ou mais),*

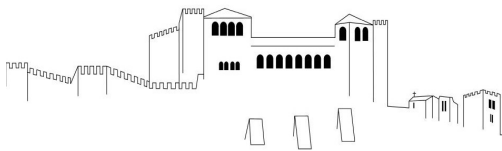

---

## Departamento de Conservação e Gestão Operacional

---

sobre manta geotextil.; Decapagem da terra/ saibro existente, incluindo carga, transporte a vazadouro autorizado dos produtos sobranes. Fornecimento e colocação de Canal PP Cinza com grelha 100\*13\*7,5 B 15. Abertura e fecho de vala, colocação de tubagem, caixa nova e ligação à caixa existente. Junta-se mapa de quantidade de Trabalhos complementares (preços contratuais e preços acordados).

- **Valor do trabalho: 4.626,75 €** (quatro mil seiscentos e vinte e seis euros e setenta e cinco cêntimos).

Estes trabalhos são qualificáveis como “**trabalhos complementares**” com enquadramento no n.º 1 conjugado com o n.º 2, ambos do artigo 370.º do Código dos Contratos Públicos, aprovado pelo Decreto-Lei n.º 111-B/2017, de 31 de agosto, modificado pela Lei n.º 30/2021, de 20 de junho de 2021, ou seja, são trabalhos cuja espécie ou quantidade não está prevista no contrato, e caso haja mudança de cocontratante não pode ser efetuada por razões técnicas, designadamente em função da necessidade de assegurar a permutabilidade ou interoperabilidade com equipamentos, serviços ou instalações existentes, com aumento considerável de custos para o dono de obra.

### 3.4 Trabalhos a menos

No âmbito da empreitada verificou-se não ser necessário executar alguns trabalhos para efeitos do disposto no artigo 379.º do CCP, pelos seguintes fundamentos:

#### 3.4.1 Parque Infantil dos Capuchos – Equipamento Multifuncional da Carmo

- Na sequência da alteração apresentada no ponto 3.1.1 e 3.3.1 verificou-se não ser necessário executar alguns trabalhos e/ou correção de medições. Estes trabalhos constituem trabalhos a menos, no montante de **1.600,00 €**.

#### 3.4.2 Parque infantil dos - Capuchos Pavimento

- Na sequência da alteração apresentada no ponto 3.1.1 e 3.3.2 verificou-se não ser necessário executar alguns trabalhos e/ou correção de medições. Estes trabalhos constituem trabalhos a menos, no montante de **6.715,00 €**.

#### 3.4.3 Parque Infantil dos Capuchos – Painel Informativo

- Foi colocado um painel de sinalética informativa, pelos serviços do município. Considerando o bom estado de conservação do mesmo, não será de colocar o painel previsto no artigo 5.4.4. Estes trabalhos constituem trabalhos a menos, no montante de **400,00 €**.

#### 3.4.4 Parque Infantil do Telheiro – Tabela de Basquetebol

- O empreiteiro enviou a BAME (boletim de aprovação de Materiais e equipamentos), referente à tabela de Basquetebol, a aplicar no Parque Infantil do Telheiro, a que corresponde ao artigo 6.12.1 do mapa de quantidades de trabalho. Foi solicitada colaboração à DIP (divisão de Desporto) para nos informar se o equipamento proposto se enquadra na “Tabela de basquetebol Semi-profissional”, e se cumpre com a legislação aplicável, isto é, se é passível de ser aceite. Analisado cumulativamente o estipulado nos seguintes diplomas legais, Decretos-Lei n.º 203/2015, de 17 de setembro e Decreto-Lei n.º 100/2003, de 23 de maio alterado pelo Decreto-Lei n.º 82/2004, de 14 abril. Verifica-se que o previsto no projeto de execução e as recomendações do parecer da DID para a colocação da Tabela, as mesmas não estão previstas, estando a sua exequibilidade comprometida e inviável para o local em questão. Estes trabalhos constituem trabalhos a menos, no montante de **1.500,00 €**.

**Total de Trabalhos a menos: 10.215,00 €** (dez mil duzentos e quinze euros), correspondentes a **3.23%** do valor de contrato.

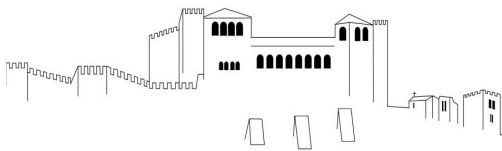

## Departamento de Conservação e Gestão Operacional

### 3.5 Verificação dos limites

Para efeitos de verificação dos limites impostos pelo CCP, obtiveram-se os seguintes valores:

Valores	Trabalhos Complementares		Trabalhos a Menos	Revisão de preços	Valor da Modificação	Despesa CML		Preço contratual corrigido (Art.379º CCP)
	0,50	1,00						
Modificação 1		25.495,75 €			15.022,77 €	25.495,75 €	8,06%	306.012,85 €
Modificação 2								
<b>TOTAL</b>	<b>0,00 €</b>	<b>25.495,75 €</b>	<b>-10.215,00 €</b>		<b>15.022,77 €</b>	<b>25.495,75 €</b>		

Verificação de Limites Legais	Valores por Modificação				Valores acumulados						
	T Complementares (N.º 4, Art 370º CCP)		T MENOS (Art 381º CCP)		Revisão de preços	T Complementares (N.º 4, Art 370º CCP)		T MENOS (Art 381º CCP)		Todas as Modificações (Art 315º CCP)	
Modificação 1	25.495,75 €	8,06%	10.215,00	3,23%	0,00 €	25.495,75 €	8,06%	10.215,00 €	3,23%	35.710,75 €	11,29%
Modificação 2											
<b>TOTAL</b>	<b>25.495,75 €</b>	<b>8,06%</b>	<b>10.215,00</b>	<b>3,23%</b>	<b>0,00 €</b>	<b>&lt; 50%</b>	<b>&lt; 20%</b>				

Pelo que, se conclui:

- O preço dos **“trabalhos complementares”** apurados até esta data perfaz o montante de **25.495,75 €** que corresponde a **8,06 %** do preço contratual, verificando-se o respeito pelo limite de 50 % imposto pelo n.º 4 do artigo 370º do CCP, com a nova redação dada pelo Decreto-Lei n.º 111-B/2017, de 31 de agosto, modificado pela Lei n.º 30/2021, de 20 de junho de 2021.
- O preço dos **“trabalhos a menos”** apurados até à data totaliza o montante de **10.215,00 €**, + IVA que corresponde a **3,23%** do preço contratual, verificando-se assim, o limite de 20% imposto pelo n.º 1 do artigo 381º do CCP, não tendo o empreiteiro direito a qualquer indemnização pela supressão destes trabalhos.
- O valor acumulado da totalidade das **modificações objetivas do contrato** existentes na presente empreitada corresponde a **11,21 %** do preço contratual.

### 3.6 Preço

O encargo a suportar pelo Município de Leiria na presente Modificação é de **25.495,75 €**, acrescido de IVA no valor de 1.529,75 €, totalizando o montante de **27.025,50 €**.

### 3.7 Prazo

O prazo de execução da empreitada é de 20 dias, devendo a empreitada ser prorrogada por igual período.

### 3.8 Rubrica do PPI e/ou orçamento

2021/ I /72

Tipo Desp. 7249

Classificação 02/07010405

## 4 Conclusão/proposta

Em síntese, propõe-se ao Dono de Obra, salvo opinião em contrário, face do exposto dos pontos anteriores da presente informação, a aprovação de:

- Alterações e adaptações do projeto;
- Nos termos do n.º 2 do artigo 370.º do CCP:
  - Trabalhos complementares no valor de **25.495,75 € + IVA**, considerando:
    - Trabalhos preços contratuais no valor de **4.916,88 € + IVA**;
    - Trabalhos a preços acordados no valor de **20.320,89 € + IVA**.
- Trabalhos a menos no valor de **10.215,00 €**.
- Prorrogação do prazo da empreitada.

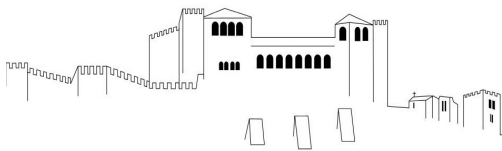

Departamento de Conservação e Gestão Operacional

---

Caso superiormente se concorde, o assunto deverá ser submetido a reunião de câmara para análise e decisão e deliberação.

Por último, deverá proceder-se à formalização dos trabalhos complementares nos termos do artigo 375.º do CCP, do Código de Contratos Públicos.

À consideração superior.

Aos 30 de março de 2023,

A Fiscalização

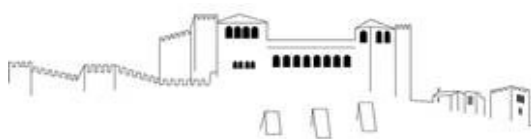

# Município de Leiria

## Câmara Municipal

www.cm-leiria.pt

### Trabalhos Complementares a Preços de Proposta

T- 60/2022 - REQUALIFICAÇÃO DE DIVERSOS PARQUES INFANTIS

#### MAPA DE QUANTIDADES

Artº	Designação	Unid	Quant.	P. Unit.	Total
<b>5.</b>	<b>PARQUE INFANTIL DOS CAPUCHOS</b>				
<b>5.3</b>	<b>SUPERFÍCIES DE IMPACTO</b>				
5.3.2	Fornecimento e aplicação de camada de 45cm de espessura em areão de rio lavado, com granulometria de 2/8mm, bem como nivelamento e compactação da base, seguido do fornecimento e aplicação de tela Anti-ervas 100g/m2. Inclui também todos os trabalhos, meios, materiais, acessórios e equipamentos necessários.	m2	79,00	30,00 €	2 370,00 €
<b>6</b>	<b>PARQUE INFANTIL DO TELHEIRO</b>				
	<b>ÁREA DE JOGO DO BASQUTEBOL</b>				
6.4.5	Levantamento e reposição de pavimento em blocos de pré-fabricado em betão existentes, incluindo colocação de material de base para um correto nivelamento (areia e/ou tout-venant), devidamente compactado, incluindo todos os trabalhos, meios, materiais, acessórios e equipamentos necessários para um bom acabamento.	m2	39,69	44,00 €	1 746,36 €
6.9.2	Fornecimento e colocação de lancil guia em betão de 8cm de espessura e 2,5cm de altura, para zonas travamento dos pavimentos a aplicar (passeio em zona de manutenção), abertura de cabouço, execução de fundações em betão e todos os trabalhos e materiais necessários à sua boa execução.	ml	18,90	22,00 €	415,80 €
	<b>PASSEIO</b>				
6.9.5	Fornecimento e assentamento de blocos pré-fabricados de betão, 13,5x13,5cm com 6cm de espessura, tipo "Clássico II", cor Natural – Cinza, da "Artebel" ou equivalente. Incluindo trabalhos preparatórios: nivelamento da base (tendo como cota final/referência o lancil existente), compactação e restantes trabalhos e materiais necessários à sua boa execução, remoção e transporte dos produtos sobrantes a vazadouro autorizado.	m2	7,02	36,00 €	252,72 €
	<b>REDE DE ÁGUAS PLUVIAIS</b>				
6.4.5	Levantamento e reposição de pavimento em blocos de pré-fabricado em betão existentes, incluindo colocação de material de base para um correto nivelamento (areia e/ou tout-venant), devidamente compactado, incluindo todos os trabalhos, meios, materiais, acessórios e equipamentos necessários para um bom acabamento.	m2	3,00	44,00 €	132,00 €

TOTAL

4 916,88 €

(Acredita-se ao valor total global o iva à taxa legal em vigor)

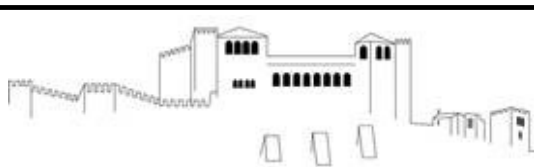

# Município de Leiria

## Câmara Municipal

www.cm-leiria.pt

Trabalhos Complementares a Preços Acordados

T- 60/2022 - REQUALIFICAÇÃO DE DIVERSOS PARQUES INFANTIS

### MAPA DE QUANTIDADES

Artº	Designação	Unid	Quant.	P. Unit.	Total
<b>5.</b>	<b>PARQUE INFANTIL DOS CAPUCHOS</b>				
<b>5.1</b>	<b>TRABALHOS DE REMOÇÃO</b>				
NOVO	Remoção do Equipamento existente REF: 1120, incluindo transporte a vazadouro e demolição das sapatas de fixação.	vg	1,00	750,00 €	750,00 €
NOVO	Demolição da base de betão existente na zona da rede, incluindo transporte a vazadouro.	m2	79,00	26,00 €	2 054,00 €
NOVO	Remoção da guia em postes torneados na zona da rede.	vg	1,00	175,00 €	175,00 €
<b>5.4</b>	<b>EQUIPAMENTOS E MOBILIÁRIO URBANO</b>				
NOVO	Fornecimento e aplicação de AF005 - COMBINADO (4-14 anos / 24 utilizadores), incluindo execução de maciços para fixação.	un	1,00	15 520,00 €	15 520,00 €
<b>6</b>	<b>PARQUE INFANTIL DO TELHEIRO</b>				
	<b>ÁREA DE JOGO DO BASQUTEEBOL</b>				
NOVO	Fornecimento, aplicação e compactação com brita n.º 1 (0,05m de espessura mínima), sobre manta geotextil.	m2	39,69	13,00 €	515,97 €
NOVO	Fornecimento e colocação de Canal PP Cinza com grelha 100*13*7,5 B 15.	ml	14,00	26,00 €	364,00 €
	<b>PASSEIO</b>				
NOVO	Decapagem da terra/ saibro existente, incluindo carga, transporte a vazadouro autorizado dos produtos sobranes.	m2	7,02	5,20 €	36,50 €
	<b>REDE DE ÁGUAS PLUVIAIS</b>				
NOVO	Abertura e fecho de vala, com meios manuais e mesmos solos? Ou solos selecionados?	ml	24,00	19,50 €	468,00 €
NOVO	Fornecimento e aplicação de tubo PVC DN 110mm 4 Kg.	ml	24,00	12,40 €	297,60 €
NOVO	Fornecimento e execução de caixa de visita 40*40*50, com tampa em FFD Rasa 125.	un	2,00	162,50 €	325,00 €
NOVO	Ligação à caixa existente no passeio, incluindo remate da caixa e todos os materiais e meios necessários à sua boa execução.	un	1,00	72,80 €	72,80 €

TOTAL 20 578,87 €

(Acréscimo ao valor total global o IVA à taxa legal em vigor)

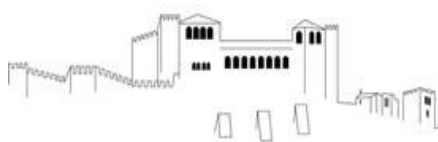

# Município de Leiria

## Câmara Municipal

www.cm-leiria.pt

### Trabalhos a Menos

T- 60/2022 - REQUALIFICAÇÃO DE DIVERSOS PARQUES INFANTIS

#### MAPA DE QUANTIDADES

Artº	Designação	Unid	Quant.	P. Unit.	Total
<b>5.</b>	<b>PARQUE INFANTIL DOS CAPUCHOS</b>				
<b>5.3</b>	<b>SUPERFÍCIES DE IMPACTO</b>				
5.3.1	Fornecimento de pavimento sintético "in situ", na espessura mínima de 40mm (30mm SBR + 10mm EPDM; HIC=1,39m), em vermelho, de acordo com o projeto, incluindo, corte e reposição de pavimento aquando da inspeção final às fundações para acreditação do parque, todos os remates, trabalhos, meios, materiais, acessórios e equipamentos necessários.	m2	79,00	85,00 €	6 715,00 €
<b>5.4</b>	<b>EQUIPAMENTOS E MOBILIÁRIO URBANO</b>				
5.4.4	Fornecimento e substituição de painéis de sinalética informativa obrigatória, de acordo com as especificações do fabricante, e contendo as indicações necessárias segundo o DL 203/15 de 17 de Setembro painel em HPL (branco), com 0,50x1,50m, aplicado sobre as estruturas existentes, todos os trabalhos, meios, materiais, acessórios e equipamentos necessários.	un	1,00	400,00 €	400,00 €
<b>5.5</b>	<b>REPARAÇÕES</b>				
5.5.5	Trabalhos a executar no Equipamento Multifuncional da Carmo, existente (com a Ref. 1120, composto por escorrega, torre, escada, e outros elementos em madeira), considerando que todas as componentes e materiais deteriorados deverão ser substituídos, entre eles: ripas, degraus e outras madeiras, escorrega, "varão de emergência, tipo bombeiro" em inox, parafusos, cápsulas, elementos metálicos existentes por outros em aço inox. Tudo de acordo com o estipulado no Decreto-lei n.º 203/2015, normas e leis em vigor, todos os trabalhos, meios, materiais, acessórios e equipamentos necessários.	vg	1,00	1 600,00 €	1 600,00 €
<b>6</b>	<b>PARQUE INFANTIL DO TELHEIRO</b>				
6.12.1	Fornecimento e instalação de "Tabela de basquetebol Semi-profissional", conforme peças de projecto, do tipo ref. 3001P, ou equivalente. Incluindo execução de fundação (conforme recomendações do fabricante do equipamento), bem como todos os acessórios, trabalhos e materiais necessários à sua boa execução e fixação.	un	1,00	1 500,00 €	1 500,00 €

TOTAL

10 215,00 €

(Acresce ao valor total global o iva à taxa legal em vigor)

## Sucena Maria Areia

---

**De:** Carla Carmo <carlascarmo@gmail.com>  
**Enviado:** 10 de março de 2023 13:10  
**Para:** Sucena Maria Areia  
**Cc:** Marta Silva Teves; Tiago Rodrigo Antunes  
**Assunto:** Re: FW: Concurso Público n.º 58/2022/DICP - T - 60/2022 - PARQUE INFANTIL DOS CAPUCHOS - PROPOSTAS DE ALTERNATIVA

**EMAIL DE REMETENTE EXTERNO: ATENÇÃO aos links e anexos!**

Boa tarde Sucena

Aprovo o equipamento sugerido Proposta 093-04-23,  
Quanto às cores, sugiro que os ralls sejam feitos à semelhança das cores aplicadas nos equipamentos.  
Os muros a vermelho passam a "roxo", quanto à vedação proposta sugiro que seja aplicado o Laranja e o Cinza (semelhante aos elementos metálicos).  
As madeiras junto dos muros a vermelho passavam também a roxo.

Melhores Cumprimentos  
Carla Carmo



Sucena Maria Areia <[sucena@cm-leiria.pt](mailto:sucena@cm-leiria.pt)> escreveu no dia quinta, 9/03/2023 à(s) 09:37:

Bom dia,

Remete-se em anexo as propostas de substituição do equipamento existente nos capuchos.

Solicita-se análise aos equipamentos apresentados, da análise dos mesmos, a mais favorável entende-se que seja a Proposta 093-04-23, pelo que se solicita a opinião.

Mais se solicita, que os ralls dos equipamentos sejam similares aos dos muros e vedação.

Com os melhores cumprimentos,

--

Sucena Areia

Técnica Superior

Departamento de Conservação e Gestão Operacional

Câmara Municipal de Leiria

[sucena@cm-leiria.pt](mailto:sucena@cm-leiria.pt)

Telemóvel: 962505706|Ext: 134

---

**De:** [luis.amorim@espacus.net](mailto:luis.amorim@espacus.net) <[luis.amorim@espacus.net](mailto:luis.amorim@espacus.net)>

**Enviada:** 2 de março de 2023 16:06

**Para:** Sucena Maria Areia <[sucena@cm-leiria.pt](mailto:sucena@cm-leiria.pt)>; Tiago Rodrigo Antunes <[tantunes@cm-leiria.pt](mailto:tantunes@cm-leiria.pt)>

**Cc:** Marta Silva Teves <[mteves@cm-leiria.pt](mailto:mteves@cm-leiria.pt)>; 'João Guerra' <[joao.guerra@espacus.net](mailto:joao.guerra@espacus.net)>; 'Orçamentos\_Espaços' <[orcamentos@espacus.pt](mailto:orcamentos@espacus.pt)>; 'Marcelo' <[marcelo.barbeitos@espacus.pt](mailto:marcelo.barbeitos@espacus.pt)>; [fabiana.pereira@espacus.pt](mailto:fabiana.pereira@espacus.pt)

**Assunto:** Concurso Público n.º 58/2022/DICP - T - 60/2022 - PARQUE INFANTIL DOS CAPUCHOS - PROPOSTAS DE ALTERNATIVA

**EMAIL DE REMETENTE EXTERNO: ATENÇÃO aos links e anexos!**

Ex.ms. Sr<sup>a</sup>. Engenheira Sucena e Engenheiro. Tiago,

Após vistoria técnica da nossa equipa e dada a a experiência e especialização do arq paisagista João Guerra na avaliação de risco de espaços de jogo e recreio, vimos apresentar as seguintes sugestões:

- O equipamento infantil combinado da marca Carmo, que consta no caderno de encargos no artigo 5.5.5, apresenta diversas inconformidades nomeadamente ao nível de aberturas nos painéis, deformações de elementos metálicos, varão de emergência, empobrecimento da madeira nos prumos estruturais, e aberturas laterais na saída do escorrega que se encontram em inconformidade com as normas em vigor EN1176/77. O custo destas correções para a manutenção corretiva do equipamento, seria na verdade , superior ao custo de uma manutenção preventiva conforme indicado no artigo 5.5.5. Por esta razão apresentamos uma proposta baseada no custo / benefício com a instalação de um equipamento novo, certificado e em conformidade com as necessidades do espaço de jogo e recreio .

- É também sugerido, a alteração da solução de aplicação de pavimento insitu de borracha no artigo do mapa de quantidades 5.3.1, pelo prolongamento da caixa de areia existente em toda a área de implantação do espaço de jogo e recreio como superfície de impacto. Esta solução tem como objetivo, uniformizar o pavimento de segurança simplificando os processos de manutenção futuros, e evitar a mistura de grãos de areia no piso de borracha que resultam na perda do processo de absorção de impacto da própria borracha.

Remeto em anexo, varias propostas com fichas técnicas dos equipamentos em anexo ao orçamento.

Remeto “ a conta final dos trabalhos a executar e os trabalhos a menos “do Parque designado em epigrafe.

- Proposta 093-00-23 - C303A-N – **COMBINADO (4-14 anos / 18 utilizadores)** – Total da Proposta = 20.803.50, trabalhos a menos da proposta = 8.715.00 = Diferencial: 12.088.50.



- Proposta 093-01-23 - **FP11ERT – COMBINADO (4-14 anos / 18 utilizadores)**– Total da Proposta = 15.880.50, trabalhos a menos da proposta = 8.715.00 = Diferencial: 7.165.50.



- Proposta 093-02-23 - **FP10ERT – COMBINADO (4-14 anos / 18 utilizadores)** Total da Proposta = 15.700.50, trabalhos a menos da proposta = 8.715.00 = Diferencial: 6.985.50.



- Proposta 093-03-23 - **FAC27GDRT – COMBINADO (2-6 anos / 32 utilizadores)** Total da Proposta = 23.581.00, trabalhos a menos da proposta = 8.715.00 = Diferencial: 14.866.00.



- Proposta 093-04-23 - **AF005 – COMBINADO (4-14 anos / 24 utilizadores)** Total da Proposta = 20.899.50, trabalhos a menos da proposta = 8.715.00 = Diferencial: 12.184.50.



- Proposta 093-05-23 - **FAC1327MRT – COMBINADO 2-6 anos /23 utilizadores**) Total da Proposta = 18.899.50, trabalhos a menos da proposta = 8.715.00 = Diferencial: 10.184.50.



- Proposta 093-06-23 - **AF002 – COMBINADO 4-14 anos /20 utilizadores**) Total da Proposta = 17.899.50, trabalhos a menos da proposta = 8.715.00 = Diferencial: 9.184,50.



- Proposta 093-07-23 - **C302A-N – COMBINADO (4-14 anos / 14 utilizadores)** Total da Proposta = 17.699.50, trabalhos a menos da proposta = 8.715.00 = Diferencial: 8.984,50.



- Proposta 093-08-23 - **C302A-NT – COMBINADO (4-14 anos / 14 utilizadores)** Total da Proposta = 16.899.50, trabalhos a menos da proposta = 8.715.00 = Diferencial: 8.184.50.



- Proposta 093-09-23 - **C301A-N – COMBINADO (4-14 anos / 13 utilizadores)** Total da Proposta = 16.898,50, trabalhos a menos da proposta = 8.715.00 = Diferencial: 8.183.50.



- Proposta 093-10-23 - **C301B-N – COMBINADO (4-14 anos / 9 utilizadores)** Total da Proposta = 15.894,50, trabalhos a menos da proposta = 8.715.00 = Diferencial: 7.179,50.



- Proposta 093-11-23 - **JJ002 – NT – COMBINADO (4-14 anos / 14 utilizadores)** Total da Proposta = 32.899,50, trabalhos a menos da proposta = 8.715.00 = Diferencial: 24.184.50.



- Proposta 093-12-23 - **JJ004 – NT – COMBINADO (4-14 anos / 22 utilizadores)** Total da Proposta = 40.899,50, trabalhos a menos da proposta = 8.715.00 = Diferencial: 32.184.50.



- Proposta 093-13-23 - **JJ011– COMBINADO (4-14 anos / 14 utilizadores)** Total da Proposta = 25.899.50, trabalhos a menos da proposta = 8.715.00 = Diferencial: 17.184.50.



- Proposta 093-14-23 - **RNT01– COMBINADO (4-14 anos / 6 utilizadores)** Total da Proposta = 34.899,50, trabalhos a menos da proposta = 8.715.00 = Diferencial: 26.184.50.



Com os melhores cumprimentos,

**Luis Amorim**

**M. +351 961 913 753**



**Sede** Av. Rocha Paris 92 | 4900-494 Viana do Castelo

**T** +351 258 821 215 | 258 831 806

**Filial** Rua Gomes Freire 11, 2ºD | 1150 – 176 Lisboa

**T** +351 213 530 367

**espacus.pt**



A informação contida nesta mensagem é confidencial e dirigida apenas aos destinatários. Se recebeu esta mensagem por erro ou se houver algum problema, por favor, contacte imediatamente o remetente. O uso não autorizado, divulgação, cópia ou alteração desta mensagem é estritamente proibido. A ESPAÇUS S.A. não será responsável por qualquer consequência direta, especial ou indireta, originada pela alteração do conteúdo desta mensagem por terceiros, ou como resultado de qualquer vírus transmitido.

This email and any files transmitted with it are confidential and intended solely for the use of the individual or entity to whom they are addressed.

If you have received this email in error please notify the system manager. This message contains confidential information and is intended only

for the individual named. If you are not the named addressee you should not disseminate, distribute or copy this e-mail. ESPAÇUS S.A. is not

| responsible for any changes in the contents of this message by others, or results of any virus transmitted.

--

**FLOS paisagismo** | Carla Carmo | Arquitecta Paisagista  
Projectos e Implantação

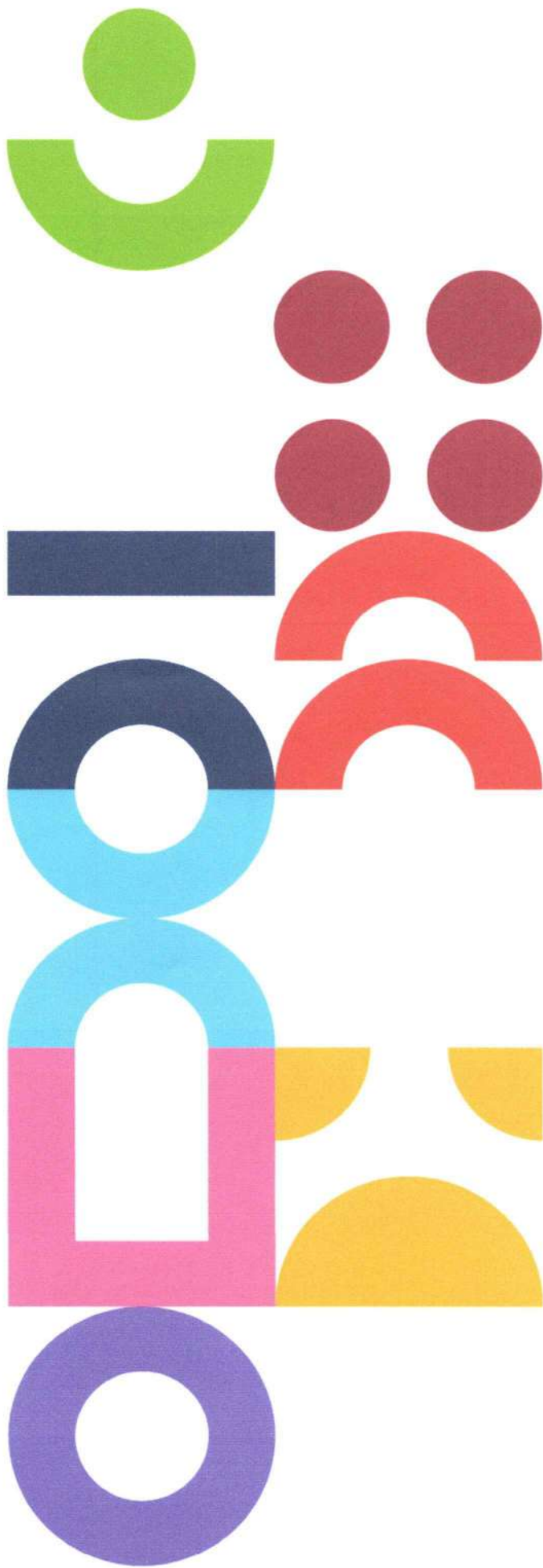

---

Espaços de Jogo e Recreio	
Parques Caninos	
Parques Fitness	
Parques Radicias	
Campos Desportivos	
Pavimentos de Segurança	
Mobiliário Urbano	
Projetos Personalizados	

---

PROPOSTA 093-04-23

## Parque Infantil de Capuchos

Emitida em 02/03/2023

---

## PROPOSTA

**Parque Infantil de Capuchos**

Artº	Designação	Un.	Qtd.	Preço Unit. (€)	Preço Total (€)
<b>1 DEMOLIÇÕES</b>					
1.1	Remoção do Equipamento existente Ref: 1120, incluindo transporte a vazadouro e demolições de sapatas de fixação.	vg	1	780,00 €	780,00 €
1.2	Demolição da base de betão existente na zona da rede, incluindo transporte a vazadouro.	m2	79	26,00 €	2 054,00 €
1.3	Remoção da guia em postes torneados na zona da rede.	vg	1	175,50 €	175,50 €
<b>2 EQUIPAMENTO</b>					
2.1	Fornecimento e aplicação de AF005 – COMBINADO (4-14 anos / 24 utilizadores) , incluindo execução de macicos para fixação.	un	1	15 520,00 €	15 520,00 €
<b>3 PAVIMENTO</b>					
3.1	Fornecimento e aplicação de camada de 45cm de espessura em areão de rio lavado, com granulometria de 2/8mm, bem como nivelamento e compactação da base, seguido do fornecimento e aplicação de tela Anti-ervas 100g/m2. Inclui também todos os trabalhos, meios, materiais, acessórios e equipamentos necessários.	m2	79	30,00 €	2 370,00 €
<b>TOTAL</b>					<b>20 899,50 €</b>

Nota 1 Acresce o IVA à taxa legal em vigor.

Nota 2 Este documento não serve de fatura.

Nota 3 Proposta válida por 30 dias.

Nota 4 Os valores acima indicados só serão válidos se o orçamento for adjudicado na totalidade.

Nota 5 Condições e plano de pagamentos a definir no processo de adjudicação

Nota 6 Proposta válida para os trabalhos, materiais e quantidades descritas, qualquer alteração às soluções apresentadas carece de uma nova avaliação orçamental, que será apresentada formalmente ao Dono de Obra ou Fiscalização.

Nota 7 Eventuais licenças ou taxas, tais como, certificação da Certiel, lted, ocupação de via pública, abastecimento de água, ligações à rede pública, gás, circulação de viaturas, serão da responsabilidade do Dono de Obra.

Nota 8 O prazo de execução será de acordado com o Cliente, após confirmação da entrega dos materiais. Em caso de limitações continuadas devido às condições meteorológicas ou fatores não imputáveis à empresa, o prazo terá que ser prorrogado.

Nota 9 Água e eletricidade a fornecer pelo Dono de Obra

Nota 10 Os preços apresentados são para fixação sobre laje de betão ligeiramente armada com espessura mínima de 10 cm, preexistente.

## FUSIÓN 34

AF005

1 / 4

018-34-0009663-2

Fabricado por / Made by / Fabricqué par GALOPIN PLAYGROUNDS, S.L.

ESPECIFICACIONES / SPECIFICATIONS / SPÉCIFICATIONS:

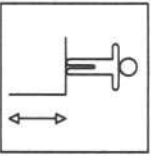

253 cm

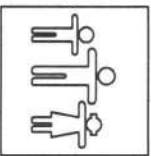

24 U.

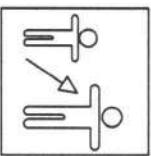

4-14

Dimensiones de pieza mas grande/Maximum dimensions of parts/ Dimensions maximum de la pièce:

241x162x51 cm.

\* Peso pieza mas pesada/Maximum weight of parts/ Poids maximum de la pièce:

78,5 kg

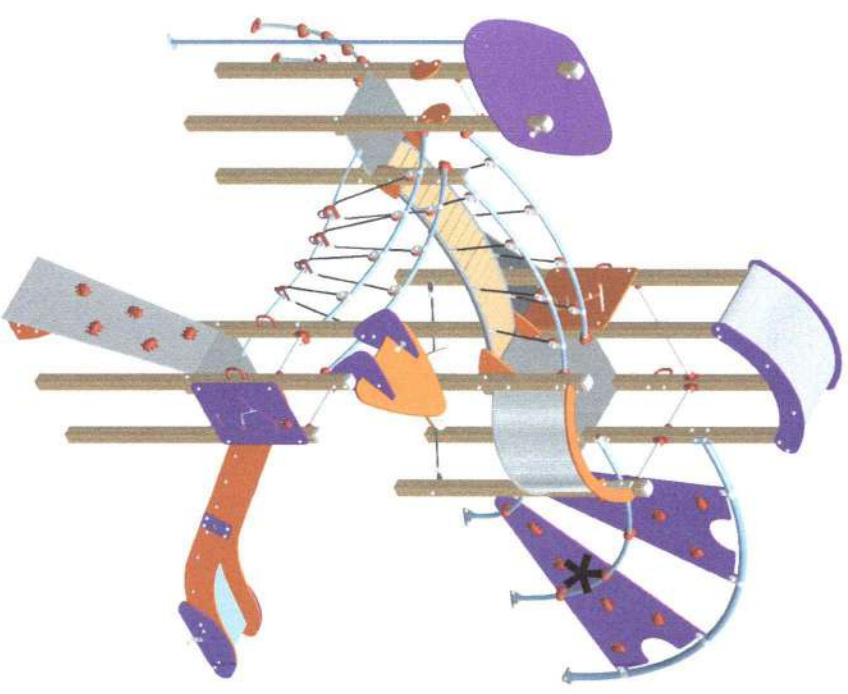

FUNCIÓNES LÚDICAS

PLAYFUL ACTIVITIES

ACTIVITÉS LUDIQUES



# FUSIÓN 34

AF005

2 / 4

018-34-0009663-2

DIMENSIONES GENERALES/ GENERAL DIMENSIONS/ DIMENSIONS GÉNÉRALES  
TOLERANCIAS/ TOLERANCES/ TOLERANCES: +,-3%

## Zona de impacto/ Impact zone/ Zone d'impact:

Superficie de seguridad requerida y revestimientos del suelo según las normas EN1176-3 y EN1176-1.

Safety surface required and floor covering according to the standard EN 1176-3 and EN1176-1.

Zone de sécurité et revêtement du sol conformes à las normes EN 1176-3 et EN1176-1.

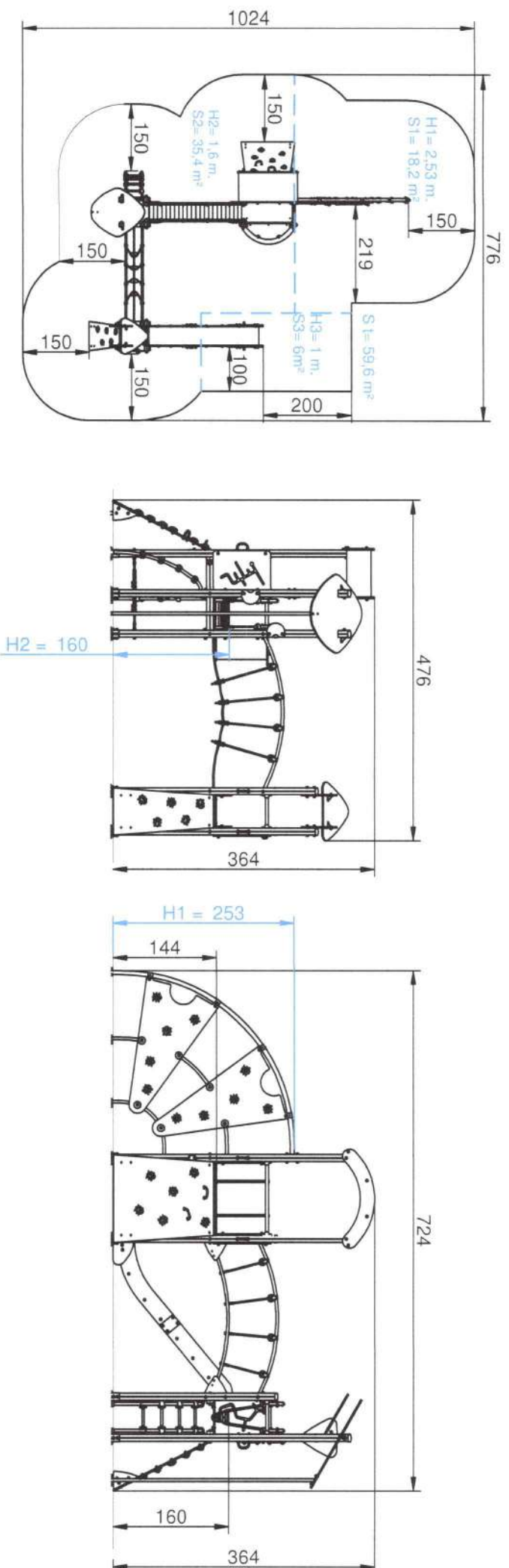

## INSTALACIÓN/ INSTALLATION/ INSTALLATION:

Tipos de cimentación/ Types of foundation/ Types de fondation: SB / SBA / SDA / SDZ  
Disponibilidad de repuestos/Availibility of replacement parts/Disponibilité de pièces de remplacement: 10 años/ 10 years/ 10 années



14 h.

# FUSIÓN 34

AF005

3 / 4

018-34-0009663-2

## DESCRIPCIÓN MATERIALES:

- Paneles:** Paneles de polietileno de alta densidad de 20 mm y tablero contrachapado antideslizante de 21 mm.
- Postes:** Madera laminada de pino escandinavo tratada en autoclave clase de riesgo IV.
- Largueros:** Madera de pino escandinavo tratada en autoclave clase de riesgo IV.
- Pintura:** 3 manos (5 en los cantos) de esmalte poliuretano texturado exento de plomo y con alta resistencia a la meteorización.
- Piezas de plástico:** Polietileno, polipropileno, poliámida o PVC.
- Piezas metálicas:** Acero S-235, AISI-304 ó AISI-316, hierro zincado y lacado y/o aluminio anodizado EN AW-6063.
- Tornillería:** Acero calidad 8.8 DIN267, AISI-304 ó AISI-316.
- Cuerdas:** Cuerda de red. De multifilamento trenzada y recubierta de polipropileno.

## MATERIAL DESCRIPTION:

- Panel:** 20 mm high density polyethylene boards and 21 mm non-slipping plywood boards.
- Posts:** Scandinavian machine strength graded pine wood complying to EN351/335
- Stringers:** Scandinavian machine strength graded pine wood complying to EN351/335
- Paint:** 3 coats (5 coats on edges) of polyurethane enamel, free of lead and high resistance to weather deterioration.
- Plastic Parts:** Polyethene, polypropylene, polyamide and PVC.
- Metallic Parts:** Steel S-235, AISI-304 or AISI-316, zinc and lacquered steel and anodized aluminium EN AW-6063.
- Fixings:** Steel conforming to 8.8 DIN267, AISI-304 & AISI-316.
- Rope:** Swing net, Polypropylene covered braided multifilament rope.

## DESCRIPTION MATÉRIELS:

- Panneaux:** Planches de polyéthylène d'haute densité de 20 mm et planche contreplaquée de 21 mm antidérapant..
- Poteaux:** Bois de pin scandinave traité avec autoclave, source de risque IV.
- Limons:** Bois de pin scandinave traité avec autoclave, source de risque IV.
- Peinture:** 3 couches (5 dans les arêtes) d'email polyuréthane texturé libre de plomb et avec une haute résistance aux changements de l'environnement.
- Pièces de plastique:** Polyéthylène, polypropylène, polyamide et PVC.
- Pièces métalliques:** Acier S-235, AISI-304 ou AISI-316, fer zingué et laqué et aluminium anodisé EN AW-6063.
- Visserie:** Acier qualité 8.8 DIN267, AISI-304 ou AISI-316.
- Cordes:** corde de filets. De multifilament tressé et recouverte de polypropylène.

GALOPÍN PLAYGROUNDS, S.L. se reserva el derecho de modificar sin previo aviso la información contenida en este documento.

GALOPÍN PLAYGROUNDS, S.L. reserves the right to change the information contained in this document without prior notice.

GALOPÍN PLAYGROUNDS, S.L. se réserve le droit de modifier ses produits sans préavis les informations contenues dans le présent document.

# FUSIÓN 34

AF005

4 / 4

018-34-0009663-2

## PLAN DE MANTENIMIENTO:

**Semanalmente** comprobar de forma visual el estado general del juego, asegurando que no haya roturas o desperfectos peligrosos para los usuarios.

**Mensualmente** comprobar la chapa inox de deslizamiento que no presente abolladuras ni separaciones con los laterales.

Comprobar que los suelos de las torres y la cantonera de tobogán no presente roturas o desperfectos.

Comprobar que no haya deformaciones en el polietileno.

Asegurar que las agarraaderas y las presas del panel trepa están en óptimas condiciones.

Asegurar que las barras de seguridad están todas y en su sitio.

Eliminar la posible aparición de astillas en los largueros, postes y complementos de madera.

Asegurar que la estabilidad estructural del juego sea la misma del primer día.

Verificar el estado de toda la tornillería y sus protecciones.

Verificar los tapones de los postes.

**Anualmente** analizar y asegurar que los largueros, postes y complementos de madera, no presenten defectos estructurales o que no hayan ladeado.

Verificar las soldaduras de todas las barras de seguridad o descenso.

Comprobar todas las cimentaciones.

## MAINTENANCE:

**Every week** carry out a visual check on the general state of the element to make sure there are no breakages or damages to endanger users.

**Every month** check the stainless steel slide has no dents and has not come away from the sides.

Check that the floors of the towers and the angle of the slide are free from breakages and damage.

Check that the polyethylene is not deformed.

Make sure the handles and panel grips on the platform are in perfect order.

Ensure that the safety bars are all present and in place.

Remove any splinters which may appear on the arms, supports and wooden fittings.

Ensure that the element is as structurally stable as when it was new.

Check the state of all the screws, bolts and their protection. Check the covers on the corner posts.

**Every year** inspect the arms, supports and wooden fittings to make sure they have no structural faults and are not twisted to one side.

Check the welds on all the safety bars and the vertical slide bar.

Check all ground fixings.

## PLAN DE MAINTENANCE:

**Chaque semaine** vérifier visuellement l'état général du jeu, en s'assurant qu'il n'y ait rien de cassé ou de détérioré pouvant présenter un danger pour les usagers.

**Chaque mois** vérifier que la plaque en inox antidérapante ne présente aucune bosse ni séparation avec les côtés.

Vérifier que les sols des tours et le coin du toboggan ne soient ni cassés ni endommagés.

S'assurer qu'il n'y ait aucune déformation du polyéthylène.

S'assurer que les poignées et les prises du panneau d'escalade soient en bonnes conditions.

S'assurer que les barres de sécurité soient toutes présentes et à leur place.

Éliminer l'apparition possible de fêlures sur les montants, les poteaux et les autres éléments en bois.

S'assurer que la stabilité structurelle du jeu soit identique à celle du premier jour.

Vérifier l'état de toute la visserie et de sa protection. Vérifier les caches des poteaux.

**Chaque année** analyser et s'assurer que les montants, les poteaux et les autres éléments en bois ne présentent aucun défaut structurel et qu'ils ne se soient pas écartés.

Vérifier les soudures de toutes les barres de sécurité.

Vérifier toutes les fondations.

GALOPIN PLAYGROUNDS, S.L. se reserva el derecho de modificar sin previo aviso la información contenida en este documento.

GALOPIN PLAYGROUNDS, S.L. reserves the right to change the information contained in this document without prior notice.

GALOPIN PLAYGROUNDS, S.L. se réserve le droit de modifier ses produits sans préavis les informations contenues dans le présent document.

## Sucena Maria Areia

---

**De:** luis.amorim@espacus.net  
**Enviado:** 1 de março de 2023 16:56  
**Para:** Sucena Maria Areia; Tiago Rodrigo Antunes  
**Cc:** Marta Silva Teves; 'João Guerra'; 'Orçamentos\_Espaços'  
**Assunto:** Concurso Público n.º 58/2022/DICP - T - 60/2022 - PARQUE INFANTIL DO TELHEIRO - PROPOSTA 091/0023 - PARA A ZONA DO BASQUETEBOL  
**Anexos:** 1677676394553.jpg; 1677676394540.jpg; 1677676394534.jpg; 1677676394578.jpg; 1677676394567.jpg; 091-00-23.pdf

**EMAIL DE REMETENTE EXTERNO: ATENÇÃO aos links e anexos!**

Ex.ms. Sr<sup>a</sup>. Engenheira Sucena e Engenheiro. Tiago,

Após análise no local, na zona onde está previsto a instalação da tabela de basquetebol, a área de jogo está com depósito de água que neste momento não tem forma de escoamento devido á cota do pavimento estar mais baixa do que os passeios.

Face ao exposto remetemos em anexo uma proposta para diversos trabalhos de forma a regularizar a área de jogo, para v/ análise.

Fotos em anexo do local a data de hoje.

Com os melhores cumprimentos,

**Luis Amorim**

M. +351 961 913 753



**Sede** Av. Rocha Paris 92 | 4900-494 Viana do Castelo

T +351 258 821 215 | 258 831 806

**Filial** Rua Gomes Freire 11, 2ºD | 1150 – 176 Lisboa

T +351 213 530 367

**espacus.pt**



A informação contida nesta mensagem é confidencial e dirigida apenas aos destinatários. Se recebeu esta mensagem por erro ou se houver

algum problema, por favor, contacte imediatamente o remetente. O uso não autorizado, divulgação, cópia ou alteração desta mensagem é

estritamente proibido. A ESPAÇUS S.A. não será responsável por qualquer consequência direta, especial ou indireta, originada pela alteração

do conteúdo desta mensagem por terceiros, ou como resultado de qualquer vírus transmitido.

-----  
This email and any files transmitted with it are confidential and intended solely for the use of the individual or entity to whom they are addressed.

If you have received this email in error please notify the system manager. This message contains confidential information and is intended only

for the individual named. If you are not the named addressee you should not disseminate, distribute or copy this e-mail. ESPAÇUS S.A. is not

responsible for any changes in the contents of this message by others, or results of any virus transmitted.

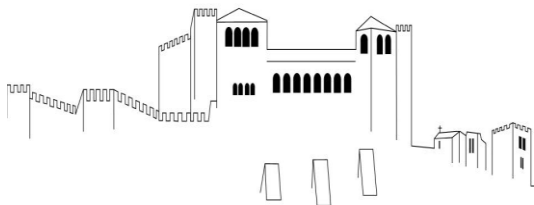

---

 Departamento de Conservação e Gestão Operacional
 

---

CONTRATO N.º /2023 - EMPREITADA PARA A EXECUÇÃO "REQUALIFICAÇÃO DE DIVERSOS PARQUES INFANTIS NO MUNICÍPIO DE LEIRIA" – TRABALHOS COMPLEMENTARES PROC.: T – 60/2022 -----

ADJUDICADA EMPRESA: - ESPAÇO GENIAL – Construção Civil e Obras Pública, S.A. - PELO VALOR DE: €25.495,75 MAIS IVA.

-----Gonçalo Nuno Bértolo Gordalina Lopes, casado, licenciado em Economia, natural do concelho de Leiria, residente na freguesia de Marrazes, concelho da Leiria, portador do Cartão do Cidadão número 10501747, na qualidade de Presidente da Câmara e em representação do Município de Leiria, pessoa coletiva de direito público número 505181266, no uso da competência própria que lhe é conferida pela alínea a) do n.º 1 e alínea f) e do n.º 2, ambos do artigo 35.º da Lei n.º 75/2013, de 12 de Setembro, na sua redação atual, e alínea a) do n.º 1 do artigo 18.º do Decreto Lei n.º 197/99 de 8 de Junho, aplicável por força do disposto na alínea f) do n.º 1 do artigo 14.º do Decreto Lei n.º 18/2008, de 9 de Janeiro, alterado, como Primeiro Outorgante, e MANUEL GONÇALVES CASANOVA, natural da freguesia de natural da freguesia de Serreleis, concelho de Viana do Castelo, portador do Cartão de Cidadão número 10656293 2 ZW9, residente em Rua do Lateiro, freguesia de Serreleis, contribuinte número 203435010, na qualidade de representante legal, conforme certidão permanente que se arquiva no maço de documentos relativo a este contrato, intervém em nome e representação da entidade denominada ESPAÇO GENIAL – Construção Civil e Obras Pública, S.A., com o capital social de €80.500,00 e cujos documentos se encontram depositados na Conservatória do Registo Comercial de Viana do Castelo, com sede em Avenida Rocha Páris, n.º 104, r/c, pessoa coletiva número 509 153 976, e do Certificado de Empreiteiro de Obras Públicas n.º 68014 - PUB, emitido pelo Instituto dos Mercados Públicos do Imobiliário e da Conservação, adjudicatário no procedimento para a empreitada de execução "REQUALIFICAÇÃO DE DIVERSOS PARQUES INFANTIS NO MUNICÍPIO DE LEIRIA" o qual foi procedido do procedimento de concurso público nos termos da alínea b) do artigo 19.º do Código dos Contratos Públicos -----

-----E pelo primeiro outorgante foi dito que a Câmara Municipal de Leiria, sua representada, por contrato n.º /2023 de de 2023, adjudicou à empresa, ESPAÇO GENIAL – Construção Civil e Obras Públicas, S.A., a execução dos trabalhos complementares da empreitada de "REQUALIFICAÇÃO DE DIVERSOS PARQUES INFANTIS NO MUNICÍPIO DE LEIRIA" -----

----- CLAUSULA PRIMEIRA: Que no decorrer da mesma empreitada e em data posterior à celebração do referido contrato, surgiu a necessidade de executar complementares a preços contratuais no valor de €4.916,88 + IVA e trabalhos complementares a preços acordados no valor de €20.578,87 + IVA, o que totaliza 25.495,75 + IVA e trabalhos a menos no valor de €10.215,00, conforme o constante na informação do Departamento de Conservação e Gestão Operacional de 30 de março de 2023-----

-----CLAUSULA SEGUNDA: Que de acordo com a deliberação da Câmara Municipal de Leiria, de de 2023, foi adjudicada à empresa ESPAÇO GENIAL – Construção Civil e Obras Públicas, S.A., representada pelo segundo outorgante a execução dos referidos trabalhos e nos termos do aludido contrato n.º 13/2023 de 19 de janeiro de 2023, pela citada quantia de VINTE E CINCO MIL QUATROCENTOS E NOVENTA E CINCO EUROS E SETENTA E CINCO CÊNTIMOS, que acrescida do Imposto sobre o Valor Acrescentado à taxa de seis por cento na importância de MIL QUINHENTOS E VINTE E NOVE EUROS E SETENTA E CINCO CÊNTIMOS, que perfaz a quantia de VINTE E SETE MIL E VINTE E CINCO

EUROS E CINQUANTA CÊNTIMOS, que representa o encargo total a pagar pela execução do presente contrato.-----

-----CLAUSULA TERCEIRA: Que os encargos resultantes do presente contrato serão satisfeitos pelo orçamento em vigor no Município de Leiria, onde têm o compromisso n.º 1316/2023, tendo sido emitida a contração de dívida n.º , conforme o disposto na alínea h) do n.º 1 do artigo 96.º do CCP –

-----CLAUSULA QUARTA: O prazo de execução dos trabalhos complementares é de 20 dias-----

-----A minuta do presente contrato e autorização para a celebração do respetivo contrato foi autorizado por deliberação Câmara Municipal de de de 2023.-----

----- Em tudo o que for omissso no presente contrato, observar-se-ão as disposições legais aplicáveis. -----

----- Ambos os outorgantes reciprocamente aceitam o contrato nos termos exarados, obrigando-se ao seu integral cumprimento. -----

----- Foram exibidos: -----

----- a) Alvará n.º 68014 - PUB, emitido pelo IMPIC – Instituto dos Mercados Públicos do Imobiliário e Construção -----

----- d) Declaração do Instituto de Segurança Social, emitida em de de 2023 , válida pelo período de meses, comprovativa de que a empresa representada pelo segundo outorgante tem a sua situação contributiva regularizada perante aquele Organismo;-----

----- e) Certidão emitida pelo Serviço de Finanças de Leiria em de de 2023 , válida pelo período de , comprovativa da empresa representada pelo segundo outorgante relativo à situação contributiva-----

-----f) De acordo com o n.º 3 do artigo 88.º do CCP, o Município irá proceder à retenção de até 10% do valor dos pagamentos a efetuar. -----

-----O presente contrato está isento de Imposto de selo nos termos da alínea a) do art.º 6.º conjugado com a alínea s) do n.º 3 do art.º 3.º do Código do Imposto do Selo.-----

O PRIMEIRO OUTORGANTE

O SEGUNDO OUTORGANTE